

## 4.8.8. Baę Kiriři - Kolon Birleřimi

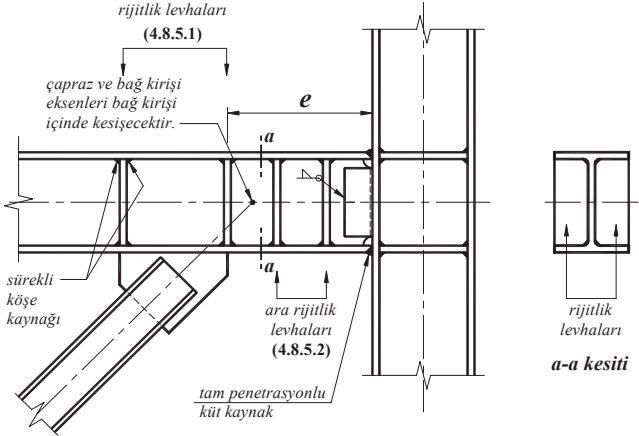

řekil 4.8