

3.3.3. Boyuna Donatının Düzenlenmesi [Kolonlar]

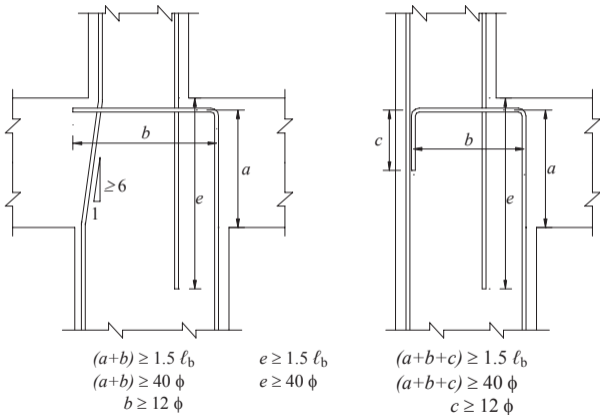

Şekil 3.2